



LifeSystem LifeSystem	Der Mensch im Mittelpunkt With the Focus on Man	3
LifeSystem White Edition LifeSystem White Edition	Stützklappgriff Hinged support rail	4
	Duschsitze Shower seats	6
	Spiegelablagen Mirror shelves	8
	Accessoires Accessoires	10
LifeSystem LifeSystem	Am Waschbecken Basin area	12
	Am WC Toilet area	14
	In der Dusche Shower area	15
LifeSystem White Edition LifeSystem White Edition	Produktübersicht Product overview	16
LifeSystem LifeSystem	Produktübersicht Product overview	18
Checkliste Barrierefrei Barrierfree Checklist		20
Planungsservice Planning and design service		21
Services Services	Kontakt Contacts	22
Weitere Neuheiten Further News		23

Abbildung rechts
Spiegelablage LifeSystem White Edition.

Right picture
Shelf LifeSystem White Edition.

Die Entwicklung der LifeSystem Produkte basiert auf den folgenden Grundlagen:

- Einfache und intuitive Anwendung unabhängig vom Wissensstand oder der Sprach- und Konzentrationsfähigkeit der Menschen
- Angemessene Größe und Erreichbarkeit für die Nutzung; unabhängig von der Körpergröße, Haltung oder Mobilität der Nutzer
- Flexibilität in der Anwendung durch anpassbare, erweiterbare und flexibel nutzbare Produkte

Aus der Funktion heraus entwickelt, ergeben sich bei LifeSystem entscheidende Vorteile:

- Anpassbarkeit auf die Körpermaße der Nutzer
- Modulare Erweiterbarkeit selbst bestehender Produkte
- Flexibler Einsatz in mehreren Funktionsbereichen

Neu 2007: White Edition

Eine neue Designvariante in punkto reinweißer Oberfläche.

Development of LifeSystem products is based on the following principles:

- Simple and intuitive use, it is not reliant on people's knowledge, communication or concentration ability
- Appropriate size and accessibility for use; irrespective of height, posture or mobility of the user
- Flexible to use due to adaptable and extendable products

Made to function, LifeSystem offers decisive benefits:

- Adaptability to the user's body measurements
- Modular extendibility, even of existing products
- Flexible use in several functional areas

New 2007: White Edition

A new design option with a pure white surface.



HEWI LifeSystem red dot award 2003

HEWI LifeSystem red dot award 2003



LifeSystem | Stützklappgriff

LifeSystem | Hinged support rail

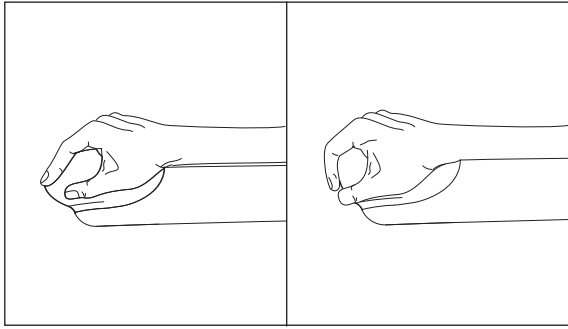

Ergonomisches Griffpad | Ergonomic grip pad

Hohe Sicherheit beim Greifen, Aufrichten, Abstützen, Festhalten und Herumdrehen stand bei der Entwicklung von LifeSystem im Vordergrund. Das ergonomisch geformte Griffpad bietet optimalen Halt bei den anfallenden Bewegungsabläufen.

High safety standard on gripping, standing up, supporting, holding onto and turning were the priority when developing LifeSystem. The ergonomically shaped grip pad offers optimum support during succession of movements.

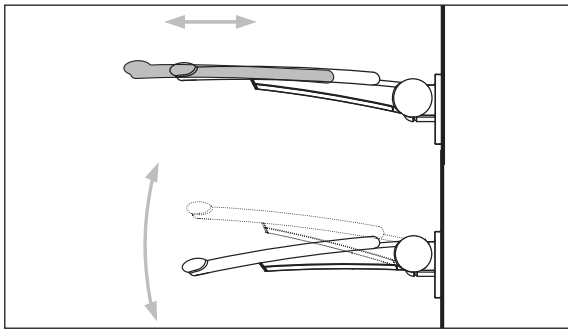

Auf den Nutzer anpassbar | Adaptable to the user

Der Stützklappgriff lässt sich in Höhe und Ausladung auf die Körpermaße des jeweiligen Nutzers einstellen. Für die Bewohner ergeben sich daraus, gemäß ihrer Körperhöhe, eine erhöhte Sicherheit und mehr Komfort.

The height and projection of the support rail with lift-up feature can be adjusted to the body measurements of the individual user resulting in increased comfort for residents.

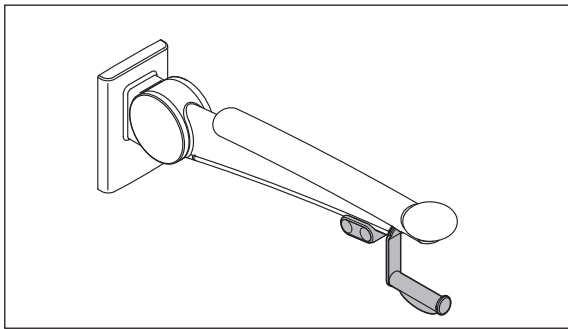

Aufrüstbarkeit bietet Planungssicherheit |

Ability to upgrade provides planning security

Der Stützklappgriff ist als Basicmodell erhältlich, das sich nach für nach um diverse Aufrüstsätze ergänzen lässt. Er lässt sich wahlweise um einen WC-Papierhalter, Spül- und Funktionstasten in unterschiedlichen technischen Ausführungen sowie einer Rückenlehne aufrüsten.

The hinged support rail is available as a basic model, which can be gradually supplemented with diverse upgrade kits. It can be optionally upgraded to include a WC paper holder, flushing and function keys with different technical versions and a backrest.

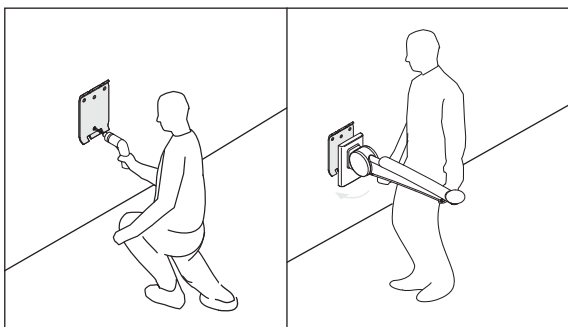

Montage vereinfacht | Simple installation

Mit der getrennten Montage von Wandbefestigung und Produkt ergeben sich Vorteile in der Handhabung: zuerst wird die Wandplatte montiert und danach das Produkt eingehängt. Hierdurch lassen sich auch Beschädigungen der Produkte auf der Baustelle vermeiden.

The two-stage separate installation of the wall-mounted fixing and product result in handling advantages. First the wall mounting plate is installed and then the product is located in position at a stage in the construction programme to avoid damage to the product.

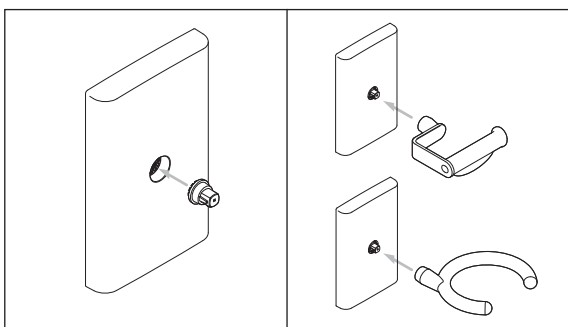

Umrüstbarkeit erlaubt flexible Nutzung |

Convertibility enables flexible use

Auf die HEWI Systemschnittstelle lässt sich eine Auswahl verschiedener Accessoires aufsetzen, wie z. B. der Gehhilfenhalter, der WC-Papierhalter und diverse Haken. Dieser Adapter kann zusammen mit Rosette, Schild oder Wandplatte eingesetzt werden.

A selection of different accessories can be attached to the HEWI system interface, e.g. the walking aid holder, the WC paper holder and diverse hooks. This adapter can be used together with a rose, plate or wall mounting plate.



- Sicheres Greifen durch ergonomisches Griffpad
- Griffsympathische, warme Kunststoffoberflächen
- In Höhe und Ausladung auf den Nutzer anpassbar
- Vereinfachte Montage mit getrennter Wandplatte
- Aufrüstbarkeit durch systematischen Produktaufbau
- Hochbelastbares seitenstabiles Gelenk
- Bedienung mit minimalem Kraftaufwand

- Secure gripping due to ergonomic grip pad
- Warm synthetic material surfaces, pleasant to touch
- Height and projection adaptable to the user
- Simple installation using separate wall mounting plate
- Flexibility to upgrade due to systematic product structure
- Highly robust, laterally stable joint
- Operable with minimal energy requirement

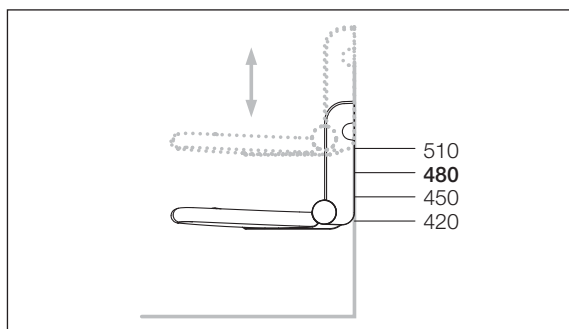

Bequeme Bedienbarkeit des höhenverstellbaren Klappsitzes |

Convenient usability of high adjustable hinged seat

Für die Höhenverstellung der Klappsitze sind nur einfache Handgriffe durch das Pflegepersonal erforderlich. Durch Herausziehen des Verstellknopfes wird die Höhenposition auf die Körpergröße des Patienten/Bewohners einfach abgestimmt.

A few simple hand adjustments by the care staff enable the height of the hinged seats to be altered. The height position is simply adapted to the patient/resident's height by pulling out the adjusting knob.

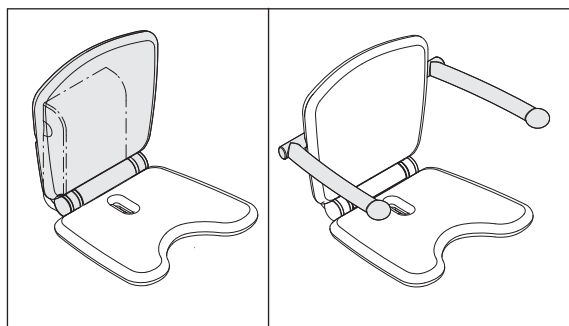

Aufrüstbarkeit erhöht Komfort und Sicherheit |

The ability to upgrade increases comfort and safety

Der Klappsitz lässt sich um eine komfortable Rückenlehne aufrüsten. Zusätzliche Sicherheit bieten die einzeln klappbaren Armlehnen. Die Kosten übersteigen auf diese Weise nicht die Planungsgrundlage bei Erstausrüstung, bieten aber zukünftige Optionen.

The hinged seat can be upgraded into a comfortable backrest. The individually fold-away armrests provide additional safety. In this way the costs do not exceed the planning basis of the initial fit out but offer future options.

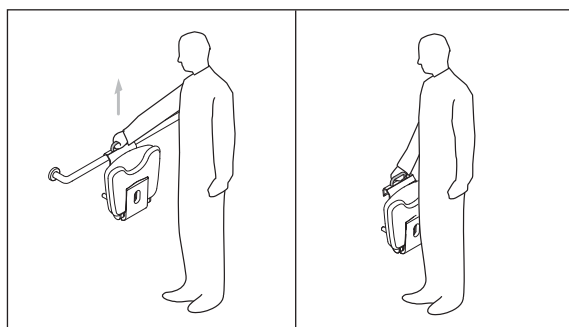

Flexibilität in der Dusche | Flexibility in the shower

Der Klappsitz ist ebenfalls als transportabler Einhängesitz erhältlich.

Dieser lässt sich vom Pflegepersonal einfach zusammenklappen und am Tragegriff in andere Sanitärräume mitnehmen.

The hinged seat is also available as a transportable hanging seat. This can be easily folded together by the care staff and carried by the handle to other sanitary rooms.

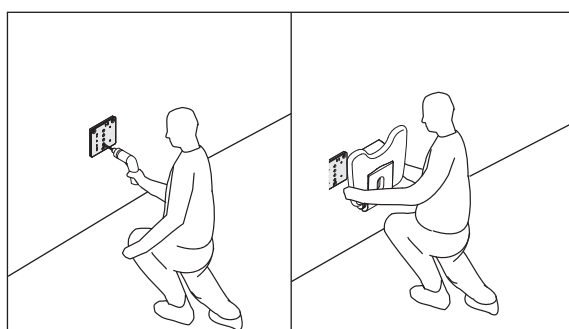

Effiziente Montage | Efficient installation

Auch beim Klappsitz erlaubt die getrennte Montage von Wandplatte und Produkt eine 1-Mann-Montage.

The hinged seat wall mounting plate and product enable installation to be undertaken by one person.

Sitzprogramm | Seating Program

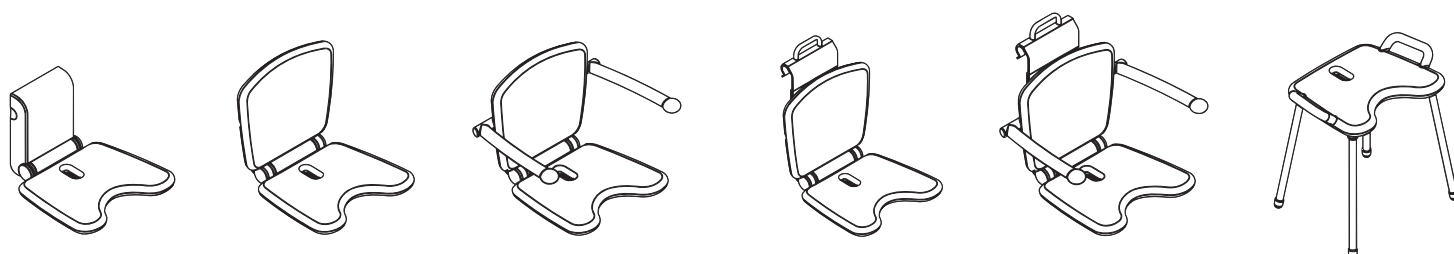



- 4-stufige Höhenverstellung des Sitzes möglich
- Ergonomische Sitzfläche mit Wasserablauf und Hygieneöffnung
- Aufrüstbar mit größerer Rückenlehne und Armlehnen durch modulare Bauweise
- Getrennte Montage von Wandplatte und Produkt

- 4-level seat height adjustment possible
- Ergonomic seat surface with water runoff and hygiene opening
- Upgradable with larger backrest and armrests, thanks to the modular design
- Separate installation of wall mounting plate and product

Sicherheit im Umgang mit dem Patienten/Bewohner | Safety in handling patients/residents

Die integrierten Haltegriffe der Spiegelablage bieten die Möglichkeit für den Patienten/Bewohner, sich selbst in stehender und/oder sitzender Position festhalten zu können. Somit wird die Selbstständigkeit der Nutzer erhalten und gefördert und die Pflegetätigkeit unterstützt und erleichtert.

The integrated support rails of the mirror shelf enable patients/residents to hold fast and steady themselves in an upright and/or seated position. This maintains and encourages the user's independence whilst alleviating work for the care staff.

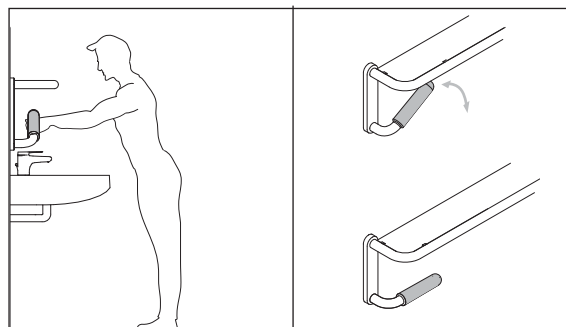

Gute Sicht mit durchgehendem Spiegel |

Good vision with continuous mirror

Die Planung von durchgehenden Spiegeln im barrierefreien Sanitärraum ist mit den LifeSystem Spiegelablagen möglich. Mit der geteilten Spiegelablage erhält man zudem, aus sitzender Position heraus, den direkten Blick in den Spiegel.

The planning of continuous mirrors in barrierfree sanitary rooms is possible with the LifeSystem mirror shelves. With the divided mirror shelf it is also possible to look directly into the mirror from a seated position.

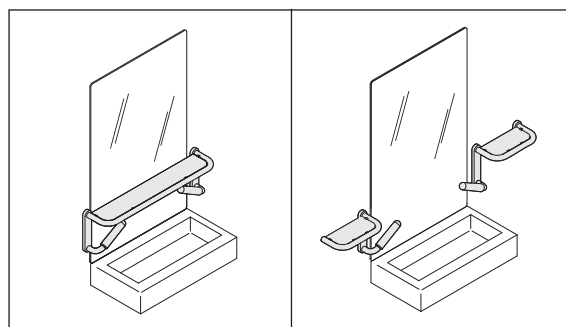

Spiegelablage geteilt

- Durchgehende Spiegellösung möglich
- Wahlweise rechts oder links einsetzbar
- Hohe Flexibilität

Mirror shelf divided

- Continuous mirror solution available
- Can be optionally used on the right or left
- High flexibility



Spiegelablage

- Bruchssichere Ablage mit integrierten Haltegriffen zum Festhalten und selbstständigem Aufrichten
- Hohe Stabilität durch flächige Befestigung
- Haltegriffe bei Montage im 0° und 30° Winkel einstellbar
- Durchgehende Spiegellösung möglich

Mirror shelf

- Unbreakable shelf with integrated support rails for holding onto and independent standing up
- High stability, thanks to large attachment area
- Handle can be installed at 0° and 30° angle
- Continuous mirror solution available

Umnutzung möglich | Change in use possible

Mit Hilfe der HEWI Systemschnittstelle lassen sich unterschiedliche Accessoires wahlweise auf Rosette, Schild oder Wandplatte aufsetzen. Dies bedeutet die Vielfalt von Nutzungsmöglichkeiten bei einer einheitlichen Befestigungsart.

With the help of the HEWI system interface, different accessories can be optionally attached to a rose, plate or wall-mounting plate enabling different possible uses with a uniform type of fixing.

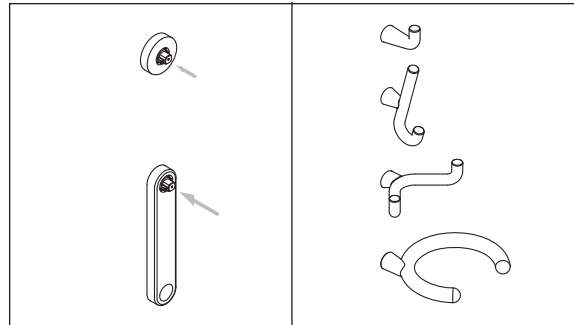

Sicherheit und Stabilität | Safety and stability

Hohe Sicherheit beim Greifen, Aufrichten, Abstützen und Hinsetzen gewährleisten Haltegriffe in unterschiedlichen Konfigurationen. Das Rundrohr-System ist bis zum Handlauf in individuellen Abmaßen erhältlich.

Support rails in different configurations ensure a high degree of safety when gripping, straightening up, supporting and sitting down. The round tube system apart from the support rail is available in individual dimensions.

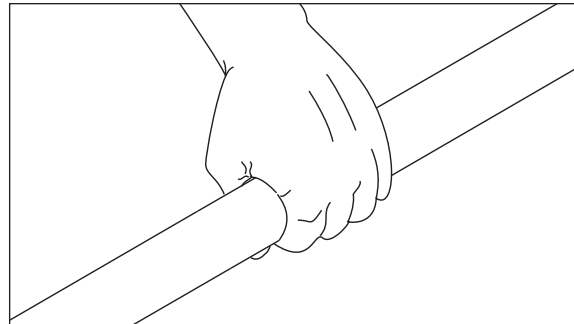

Bürstenaustausch leicht gemacht |

Easy brush exchange

Der Bürstenkopf ist mittels Bajonettverschluß einfach austauschbar und senkt somit Kosten. Die Bürstenköpfe sind in Objektverpackungsgrößen bis 25 Stück erhältlich.

The brush head can be easily replaced by means of the bayonet fixing and therefore reduces costs. The brush heads are available in outer packaging of up to 25 brushes.

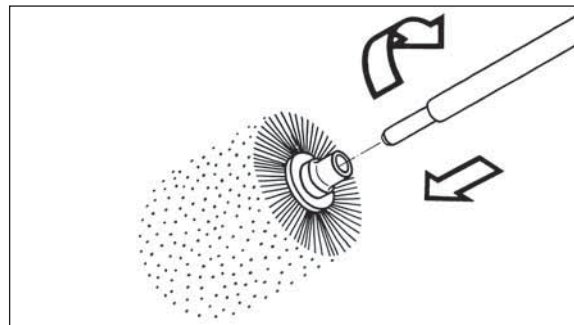

Selbstzentrierende WC-Bürstengarnitur |

Self-centring WC brush set

Langer Bürstenstiel mit ergonomisch geformtem Griffende. Die Bürste ist selbstzentrierend mit Hilfe des konisch geformten Behälters. Unten im Behälter befindet sich ein Reservoir für Desinfektionsmittel.

Long brush handle with ergonomically shaped grip at handle end. The brush is self-centring due to the conically shaped container and there is a reservoir for disinfectant in the bottom of the container.

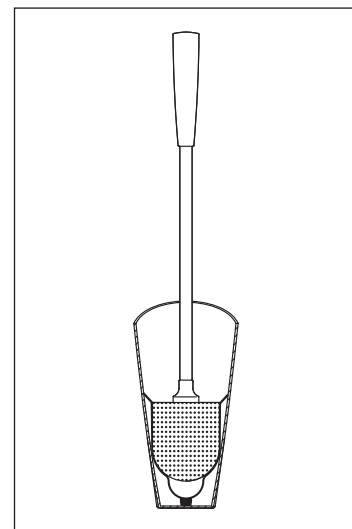



Gehhilfen-Hakenleiste | Combined walking aid and hook rail



Haltegriff | Support rail







Am Waschbecken

Haltegriffe, geteilte Spiegelablagen
und Duschhocker.

Basin area

Support rail, divided mirror shelf
and shower stool.



Am WC
Stützklappgriff und WC-Bürstengarnitur.

Toilet area
Hinged support rail and toilet brush set.



In der Dusche

Klappsitz Komfort, Brausehalterset und Vorhangstange mit Duschvorhang.

Shower area

Hinged seat comfort, shower head holder set and curtain rail with shower curtain.

LifeSystem White Edition

LifeSystem White Edition

Einsatzbereiche

Mit der reinweiß beschichteten Oberfläche lassen sich die Produkte gut im Raum integrieren.

HEWI Farbe

reinweiß (99)

Application areas

The pure white-coated surface enable the products to be easily integrated in the room.

HEWI colour

pure white (99)



Spiegelablage
Shelf for continuous mirrors
802.03.W100
710 | 220 | 151

➤ K0H3G ➤ K0H3E



Stützklappgriff
Hinged support rail
802.50.W01...
140 | 218

➤ U1C1G ➤ U1C1E

Abdeckung für Wandplatte
Wall plate cover
802.50.W015
140 | 218 | 25

➤ N1C1G ➤ N1C1E



Klappsitz Basic
Hinged seat Basic
802.51.W200
444 | 317 | 455

➤ N9S5G ➤ N9S5E



Klappsitz Komfort
Hinged seat Comfort
802.51.W210
444 | 420 | 455

➤ N9C1G ➤ N9C1E

99

hochglänzend verchromt
highly polished chrome

matt weiß
matt white

➔ Angegebene Maße in mm: Breite (Achismaß) | Höhe | Tiefe (Länge)
➔ Specified dimensions in mm: Width (c to c) | Height | Depth (Length)



Spiegelablage für durchgehende Spiegel
Shelf for continuous mirrors
802.03.W110L / 802.03.W110R
434 | 220 | 151

➤ Y0H7G ➤ Y0H7E



Hakenleiste
Hook rail
802.90.W200
375 | 58 | 99

➤ P9S5G ➤ P9S5E



Gehhilfen-Hakenleiste
Combined walking aid and hook rail
802.90.W100
375 | 58 | 148

➤ P9S5G ➤ P9S5E



WC-Papierhalter gerade
Toilet roll holder straight
802.21.W200
ø 56 | 125

➤ W2Y3G ➤ W2Y3E



Aufrüstsatz WC-Papierhalter
Upgrade kit Toilet roll holder
802.50.W017
ø 25 | 110

➤ G1H7G ➤ G1H7E



Handtuchhalter mit Doppelhaken
Towel rail and double hook
802.09.W100
135 | 220 | 407

➤ P5S5G ➤ P5S5E



Handtuchhalter mit Gehhilfenhalter
Towel rail and walking aid holder
802.09.W200
150 | 220 | 407

➤ P5C1G ➤ P5C1E



Klappsitz Premium
Hinged seat Premium
802.51.W220
620 | 420 | 455

➤ M9H3G ➤ M9H3E



Einhängesitz Premium
Hanging seat Premium
802.51.W120
620 | 548 | 567

➤ M6Y3G ➤ M6Y3E



Duschhocker
Shower stool
802.51.W300
533 | 531 | 400

➤ G9H7G ➤ G9H7E

➤ **Softlink ...G**

Durch Eingabe dieses Codes im Softlink-Feld auf der HEWI Website erhalten Sie weitere Produkt- bzw. Service-Informationen.

➤ **Softlink ...E**

By entering this code in the Softlink field on the HEWI Website you receive further product and/or service information.

Einsatzbereiche

Krankenhäuser, Reha-Zentren, Seniorenheime, öffentliche Gebäude, Privatbäder – LifeSystem bietet Ausstattungsprodukte für die im Bad vorhandenen Funktionsbereiche: Waschtisch, WC, Dusche/Wanne.

Normen

Durch das umfangreiche Sortiment und die Eigenschaften der Produkte erfüllt HEWI die DIN 18024 Teil 2 und 18025 Teil 1 + 2. Diese Normen regeln die Planung, Ausführung und Einrichtung von barrierefreien Gebäuden.

DIN 18024 Teil 2: Öffentliche Gebäude

DIN 18025 Teil 1: Privat/Rollstuhlbenutzer

DIN 18025 Teil 2: Privat/Senioren und Gehandicapte

HEWI Basisfarben

rubinrot (33), bordeauxrot (30), stahlblau (50)

HEWI Neutralfarben

reinweiß (99), lichtgrau (97), anthrazitgrau (92)

HEWI Pastellfarben

blütengelb (16), fliederblau (56)

Application areas

Hospitals, rehabilitation centres, nursing homes for the elderly, public buildings, private bathrooms – the LifeSystem collection includes products for the bathroom – washbasin, toilet, shower/bathtub.

Standards

The comprehensive nature of the collection and the characteristics of the products enable HEWI to comply with the provisions set out in the DIN 18024 Part 2 and 18025 Parts 1 + 2 standards. These standards regulate the planning, execution and appointment of barrierfree buildings.

DIN 18024 Part 2 – public buildings

DIN 18025 Part 1 – residential accommodation for wheelchair users

DIN 18025 Part 2 – barrierfree residential accommodation for senior citizens and the disabled

HEWI Basic colours

ruby red (33), burgundy (30), steel blue (50)

HEWI Neutral colours

pure white (99), light grey (97), anthracite grey (92)

HEWI Pastel colours

blossom yellow (16), lilac blue (56)

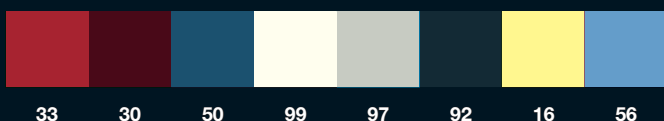

hochglänzend verchromt
highly polished chrome

matt pulverbeschichtet
matt powder-coated

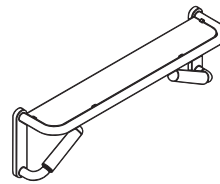

Spiegelablage
Shelf
802.03.100
710 | 220 | 151

➤ K0H3G ➤ K0H3E

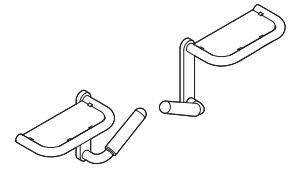

Spiegelablage für durchgehende Spiegel
Shelf for continuous mirrors
802.03.110L / 802.03.110R
434 | 220 | 151

➤ Y0H7G ➤ Y0H7E



Einzelhaken
Single hook
802.90.300
ø 56 | 75

➤ E9H3G ➤ E9H3E

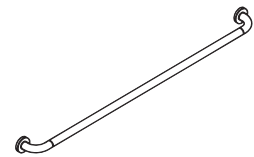

Haltegriff
Support rail
802.36.140
900 | 90 | ø 33

➤ M9Y3G ➤ M9Y3E

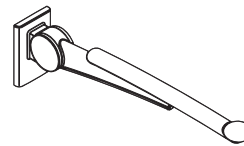

Stützklappgriff
Hinged support rail
802.50.01...
140 | 218

➤ U1C1G ➤ U1C1E

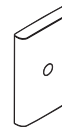

Wandplatte mit Abdeckung
Wall plate with cover
802.50.100
140 | 218 | 25

➤ N1C1G ➤ N1C1E

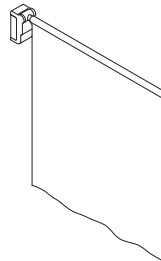

Duschspritzschutz
Shower spray guard
802.52.200...
79 | 950 | 900

➤ E6Y3G ➤ E6Y3E

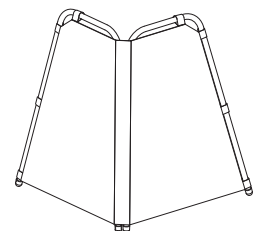

Standspritzschutz
Free-standing spray guard
802.52.10030
765 | 765 | 650

➤ M9K4G ➤ M9K4E

→ Angegebene Maße in mm: Breite (Achismaß) | Höhe | Tiefe (Länge)
→ Specified dimensions in mm: Width (c to c) | Height | Depth (Length)

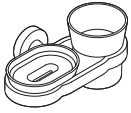

Becher-Seifenablagenset
Storage set
802.02.100
214 | 100 | 122

► U0C1G ► U0C1E

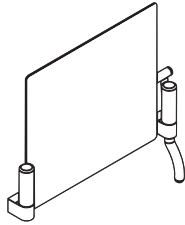

Kippspiegel mit Beleuchtung
Adjustable mirror with lighting
802.01.200L / 802.01.200R
776 | 741 | 129

► U0S5G ► U0S5E



Box mit Deckel (separat)
Box with lid (separate)
802.10.E02
242 | 134 | 122

► U0S5G ► U0S5E

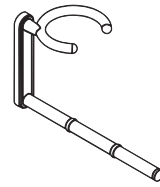

Handtuchhalter mit Gehhilfenhalter
Towel rail and walking aid holder
802.09.200
150 | 220 | 407

► P5C1G ► P5C1E

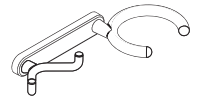

Gehhilfen-Hakenleiste
Combined walking aid and hook rail
802.90.100
375 | 58 | 148

► P9S5G ► P9S5E

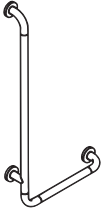

Winkelgriff
L-shaped support rail
802.22.110
400 x 900 | 90 | ø 33

► X6S5G ► X6S5E



Winkelgriff
L-shaped support rail
802.22.200
620 | 200 | 90 | ø 33

► X6C1G ► X6C1E



Duschhocker
Shower stool
802.51.30092
802.51.30097
533 | 531 | 400

► G9H7G ► G9H7E

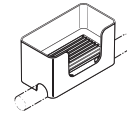

Ablagebox
Storage box
802.03.200
200 | 110 | 107

► K0K4G ► K0K4E

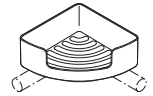

Eckablage
Corner shelf
802.03.210
210 | 120

► K0D3G ► K0D3E

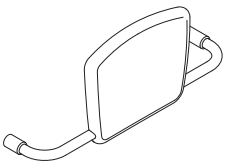

Aufrüstsatz Rückenstütze
Upgrade kit back rest
802.50.06092
802.50.06097
630-730 | 280 | 150

► R1H3G ► R1H3E

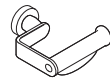

WC-Papierhalter quer
Toilet roll holder rectangular
802.21.100
115 | ø 56 | 126

► M1H3G ► M1H3E



WC-Papierhalter gerade
Toilet roll holder straight
802.21.200
125 | ø 56

► G1H7G ► G1H7E



WC-Bürstengarnitur
Toilet brush unit
802.20.100
130 | 575 | 140

► E5D3G ► E5D3E

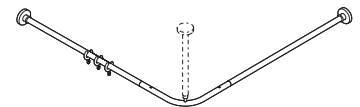

Vorhangstange
Shower curtain rail
802.34.1100
988 x 988 | ø 24
Deckenabhängung
Ceiling support
802.34.021
400-600 | ø 24

► Q8S5G ► Q8S5E
► M7Y3G ► M7Y3E

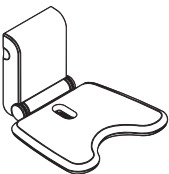

Klappsitz Basic
Hinged seat Basic
802.51.20092
802.51.20097
444 | 317 | 455

► N9S5G ► N9S5E

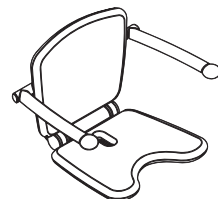

Klappsitz Premium
Hinged seat Premium
802.51.22092
802.51.22097
620 | 420 | 455

► M9H3G ► M9H3E



Brausehalterstange
Rail with shower head holder
802.33.1...
90 | 600-1100 | ø 33

► F6H7G ► F6H7E

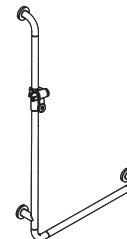

Winkelgriff mit Bausehalter
L-shaped support rail with shower head holder
802.33.210
600 | 1100 | 90 | ø 33

► W6K4G ► W6K4E

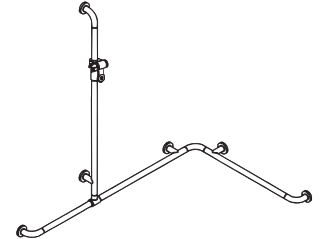

Duschhandlauf mit verschiebbarer Brausehalterstange
Rail with vertical support bar and shower head holder
802.35.300
1185 x 762 | 1100 | 90 | ø 33

► H8D3G ► H8D3E

► **Softlink ...G**
Durch Eingabe dieses Codes im Softlink-Feld auf der HEWI Website erhalten Sie weitere Produkt- bzw. Service-Informationen.

► **Softlink ...E**
By entering this code in the Softlink field on the HEWI Website you receive further product and/or service information.

Checkliste Barrierefrei

Barrierfree checklist

Bei einem umfangreichen Produktangebot ist es schwer, die richtige Auswahl vorzunehmen. Damit Sie eine sichere Entscheidung treffen können, sollten Sie bei der barrierefreien Ausstattung von Gebäuden auf Folgendes achten:

Langfristigkeit der Investition

- Hohe Produktqualität = langer Lebenszyklus
- Wartungsfreie Produkte
- CE gekennzeichnete Medizinprodukte
- Korrosionsgeschützte Materialien und Befestigungen
- Kostengünstige Umrüstung möglich
- Anpassbarkeit auf Körpermaße der Nutzer gegeben
- Erweiterbares Produktsystem = hohe Planungssicherheit
- Leichte Integrierbarkeit in Architektur- und Pflegekonzepte
- Systemsicherheit: Kompatibilität zu vorhandenen Systemen

Vorteile für den Nutzer

- Komfortable Handhabung
- Selbsterklärende Produkte
- Förderung der Mobilität
- Förderung der Selbstständigkeit
- Sicherheit der Produkte
- Funktionelles Design
- Griffsympathische Oberflächen
- Wohnliches, angenehmes Ambiente
- Freude an der Nutzung der Produkte

Vorteile für das Pflegepersonal

- Selbsterklärende Produkte
- Gute Bedienbarkeit
- Einfache Verstellbarkeit in Höhe und Ausladung
- Entlastung des Pflegepersonals
- Leichte Reinigung
- Sicherheit im Umgang mit dem Patienten/Bewohner

Handel und Montage

- Minimierte Lagerhaltung durch modulares Produktsystem
- Getrennte Montage von Wandplatte und Produkt
- Montagehilfen
- 1-Mann-Montage möglich
- Geringe Montagezeiten
- Einfaches Handling (Montage und Aufrüstbarkeit)
- Keine Beschädigungen an der Baustelle
- Gewährleistung nach ZVSHK

With an extensive product range available, it is difficult to make the right choice. To enable you to make a safe decision, you should note the following when planning barrier-free fit out in buildings:

Long-term viability of the investment

- High product quality = long life-cycle
- Maintenance free products
- CE marked medical products
- Corrosion-proof materials and fixings
- Possibility of cheap conversion
- Adaptable to user's body measurements
- Extendable product system = high planning security
- Easily integrated in architecture and care concepts
- System security: Compatibility with existing systems

Advantages for the user

- Comfortable handling
- Self-explanatory products
- Promotes mobility
- Promotes independence
- Product safety
- Functional design
- Easy and comfortable to grip surfaces
- Homely, pleasant ambience
- Pleasure in using the products

Advantages for the care staff

- Self-explanatory products
- Good usability
- Easy height and projection adjustability
- Relieves the care staff
- Easy to clean
- Safety in handling patients/residents

Trade and installation

- Minimised stock levels due to modular product system
- Separate installation of wall mounting plate and product
- Installation aids
- One man installation possible
- Quick installation times
- Easy handling (installation and upgrading)
- No damage on the construction site
- Warranty according to ZVSHK

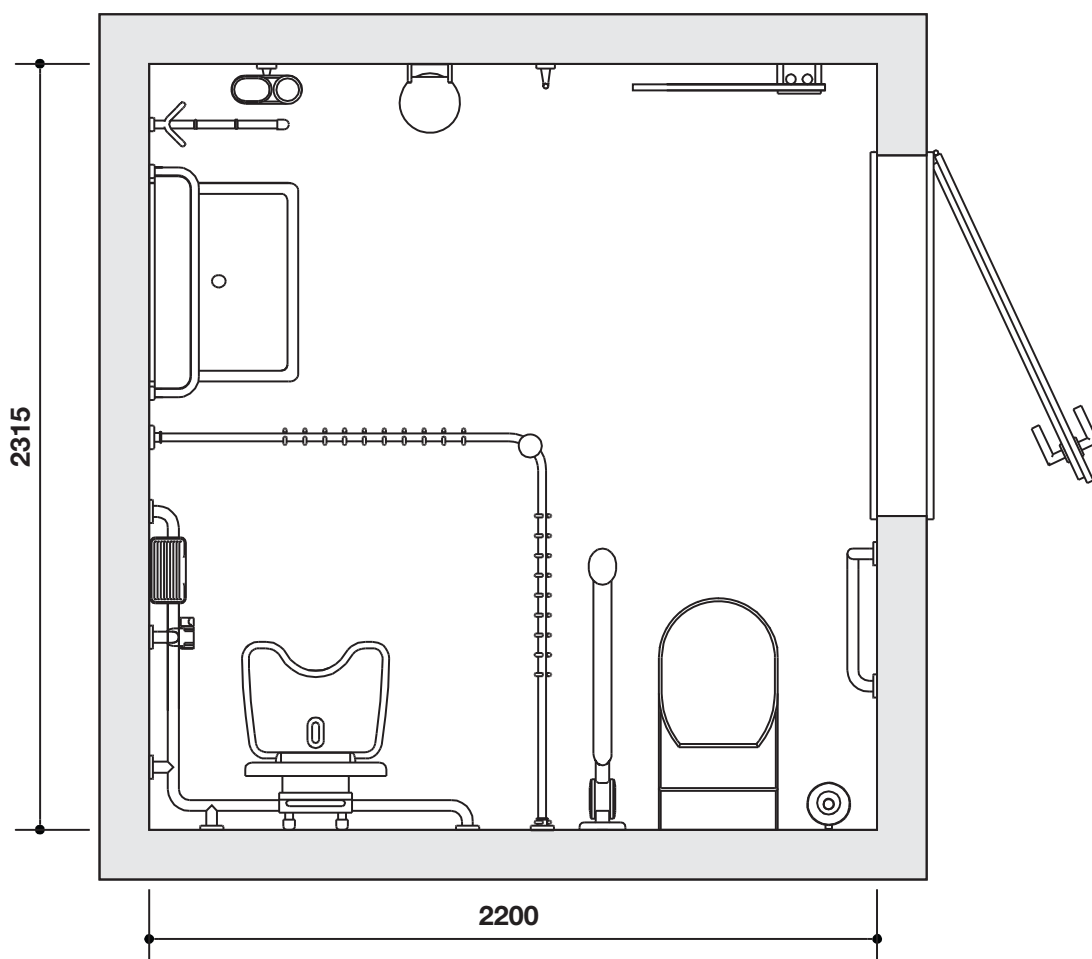

Unterstützung durch den HEWI Planungsservice

Eine umfangreiche und für Sie unterstützende Leistung bietet HEWI mit dem Planungsservice. Nach Ihrem Aufmaß und Ihrer Grundriss-Skizze mit den Positionen der Anschlüsse erarbeiten wir Ihnen einen individuellen und direkt umsetzbaren Ausstattungsvorschlag (auf Wunsch auch als 3D-Präsentation).

Wir nennen Ihnen nicht nur die geeigneten Komponenten der HEWI Produktpalette, sondern geben auch Empfehlungen zur Kombination mit Sanitärprodukten anderer Hersteller.

Planung:

Katja Schultze

Telefon: +49 5691 82-285

Telefax: +49 5691 82-756

eMail: scb@hewi.de

Mo. - Fr.: 09.00 - 16.00 Uhr

Support from HEWI's planning and design service

With its planning & design service, HEWI offers a comprehensive service to assist you. We can draw up and implement an individual plan for proposed fit out based on your measurements and floor plan sketch showing the position of the connections (also supplied as 3D visualisation if required).

We not only name the suitable components of the HEWI product range, but also provide recommendations for combination with other manufacturers' sanitary products.

Planning and design:

Katja Schultze

Phone: +49 5691 82-285

Fax: +49 5691 82-756

eMail: scb@hewi.de

Mo. - Fr.: 09.00 - 16.00 hrs

Services | Kontakt

Services | Contacts

Die Nutzung der folgenden HEWI Serviceleistungen erleichtert Ihre tägliche Arbeit von der Planung über die Erstellung bis hin zum Ausbau und der Nutzung eines Gebäudes.

Beratung:

- Umfassende Beratung in allen Phasen der Planung über das gesamte HEWI Leistungsspektrum
- Ausschreibungsunterstützung
- Bemusterung
- Erarbeitung individueller Problemlösungen
- Präsentationsunterstützung bei Bauherren und Investoren
- Einsatz von HEWI Spezialistenteams für die Themen Barrierefrei, Elektronische Schließsysteme, Beschilderungen sowie individuelle Lösungen für Handläufe
- Planungsunterstützung für Barrierefrei durch das Service-Center Barrierefrei
- Informationen zu gesetzlichen Bestimmungen

Tools:

- Produktkatalog im Internet
- Fachinformationen zum Thema barrierefreies Wohnen (z. B. Planungshilfe)
- Musterblöcke und Farbfächer
- Bereitstellung von Materialien für Collagen
- Ausstellungssysteme
- Online Ratgeber: www.barrierefrei-portal.de

Seminare:

- Seminare für Architekten, Planer, Bauherren, Investoren, Handel und Verarbeiter – aktuelles Seminarprogramm unter www.hewi.de
- Basis- und Aufbau Seminare zum Thema Barrierefrei mit dem Alterssimulationsanzug
- Fachvorträge

Wir beraten Sie persönlich vor Ort:

Die HEWI Objekt- und Verkaufsberater sind der generelle Ansprechpartner für Architekten, Planer, Bauherren und Investoren.

Die HEWI Anwendungsberater haben sich auf die Anforderungen des Technischen Managements spezialisiert.

Nehmen Sie Kontakt auf über unser Innendienst-Team.

Darüber hinaus stehen Ihnen die Mitarbeiter jederzeit für Fragen und Anforderungen zur Verfügung.

Unsere Telefonnummer lautet:

+49 5691 82-0

Wir freuen uns auf das Gespräch mit Ihnen!

Using the following HEWI services simplifies your daily work for the design and planning of a building.

Consultation:

- Comprehensive advice in all phases of planning through the entire spectrum of HEWI products and services
- Support in invitations to tender
- Samples
- Producing individual solutions
- Support for presentations to project owners and investors
- Use of teams of HEWI specialists to deal with the themes of barrierfree living, electronic locking systems, signage systems, together with individualised solutions for handrails
- Information on legal regulations

Technical presentations:

- Product catalogue on the Internet
- Sample blocks and colour swatches
- Provision of materials for showboards
- Exhibition systems

Seminars:

- Seminars for architects, planners, project owners and investors
- Specialized presentations

We provide personal advice for you on site:

HEWI project advisers are the general contacts for architects, planners, project owners and investors. HEWI application advisers specialise in the requirements of technical management.

In addition to these advisers, our internal service team is always available to answer your questions and meet your requirements.

We look forward to talking to you!

Neuheiten | Sanitär, Baubeschlag und Elektronische Schließsysteme
News | Sanitary, Hardware and Electronic Locking Systems



Sanitärsystem S 01 | Sanitary system S 01



System 100 | System 100



System 800 | System 800



System 100 eLOCK | System 100 eLOCK



System 162 | System 162

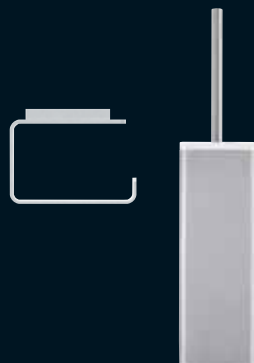

Serie 805 | Range 805



Türdrücker 185 | Lever handle 185

Deutschland

HEWI Heinrich Wilke GmbH
Postfach 1260
D-34442 Bad Arolsen
Telefon: +49 5691 82-0
Telefax: +49 5691 82-319
info@hewi.de
www.hewi.de

Great Britain

HEWI (UK) Limited
Scimitar Close
Gillingham Business Park
GB-Gillingham Kent ME8 0RN
Phone: +44 1634 377688
Fax: +44 1634 370612
info@hewi.co.uk
www.hewi.co.uk

Österreich

Objekt- und Kundenberater:
Harald Hutter
Stolberggasse 1-3, Tür 49
A-1050 Wien
Telefon: +43 1 2711029
Telefax: +43 1 2711039
hhutter@hewi.at
www.hewi.at

Österreich

Objekt- und Kundenberater:
Franz Öppinger
Bergweg 3a
A-4111 Walding
Telefon: +43 7234 87111
Telefax: +43 7234 87128
foeppinger@hewi.at
www.hewi.at

Österreich

Objekt- und Kundenberater:
Oliver Michael Bruckner
St. Peter Hauptstr. 33c/6a
A-8042 Graz
Telefon: +43 316 421208
Telefax: +43 316 421208
obruckner@hewi.at
www.hewi.at

Schweiz

Repräsentant:
Roger Schmidli
Postfach 110
CH-5615 Fahrwangen
Telefon: +41 56 667 0 667
Telefax: +41 56 667 0 766
rschmidli@hewi.ch
www.hewi.ch

Schweiz

Repräsentant:
Roger Ernst
Rue Pierre-à-Mazel 11
CH-2000 Neuchâtel
Telefon: +41 32 751 32 44
Telefax: +41 32 751 43 60
rernst@hewi.ch
www.hewi.ch

Österreich und Schweiz

Service-Hotline (freecall):
00800 4394 4394